



- Visualizador con display de 8 dígitos en dos colores
- 4 dígitos de preselección y 4 de contaje
- Velocidad de contaje de hasta 5 KHz
- Entrada de mando de bloqueo de teclado frontal
- Alimentación externa para sensores 12 VDC hasta 50 mA
- Protección frontal IP65



Contador de impulsos de 1 preselección de fácil programación que permite visualizar la preselección y el contaje al mismo tiempo diferenciándose por el display en dos colores.

ESPECIFICACIONES FISICAS

Caja	Color gris UL94 - V - 0 Policarbonato
Fijación Panel	Soporte a presión
Formato	48mm x 48mm
Peso	170 gr
Orificio Panel	45mm x 45mm
Conector	Conector undecal (XCL4HU) Regleta enchufable (XCL4HC)

ALIMENTACIÓN

Consumo	2,3 VA
Voltaje	24 VAC - 48 VAC - 110 VAC - 230 VAC 12 VDC - 24 VDC

FUNCIONES

Entradas	2 Entradas de contaje, 1 de reset y 1 de bloqueo de teclado
Contaje	Modos seleccionables por DIP lateral

Funciones de trabajo seleccionables por interruptor DIP lateral



El cambio de modo de trabajo debe efectuarse con el equipo desconectado de red

SALIDA

Salida	1 Contacto conmutado 8A 250 VAC
--------	---------------------------------

ALIMENTACIÓN PARA SENSORES

Tensión	12 VDC Carga máxima 50 mA
---------	---------------------------

CONDICIONES AMBIENTALES

Temperatura de trabajo	- 10° C + 55°C
Temperatura de almacén	- 25° C + 85°C

NORMATIVA

Conformidad normas CE	2014/35/UE ; 2014/30/CE
-----------------------	-------------------------

CONEXIONADO

XLC4HU

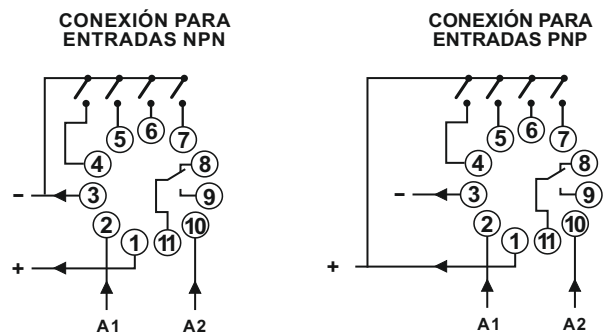

XLC4HC

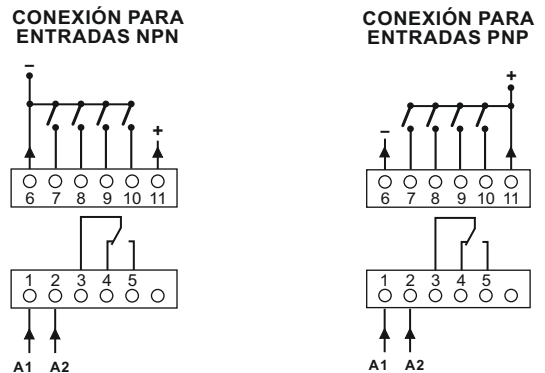

XLC4HU

- 2 - 10 Alimentación
- 4 Bloqueo teclado frontal
- 5 Entrada 2
- 6 Entrada 1
- 7 Entrada Reset (Z)
- 8 - 9 - 11 Salida
- 1 - 3 Alimentación sensores

XLC4HC

- 1 - 2 Alimentación
- 3 - 4 - 5 Salida conmutada
- 6 - 11 Alimentación sensores
- 7 Bloqueo teclado frontal
- 8 Entrada 2
- 9 Entrada 1
- 10 Entrada Reset (Z)

DIMENSIONES

XLC4HU

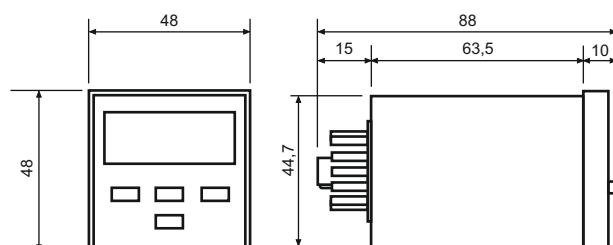

XLC4HC

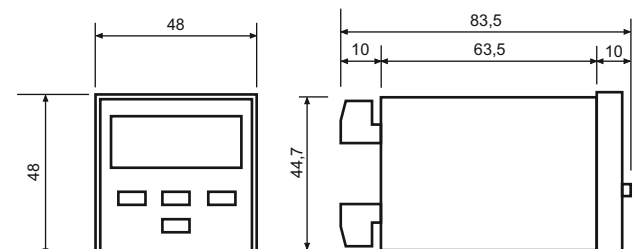

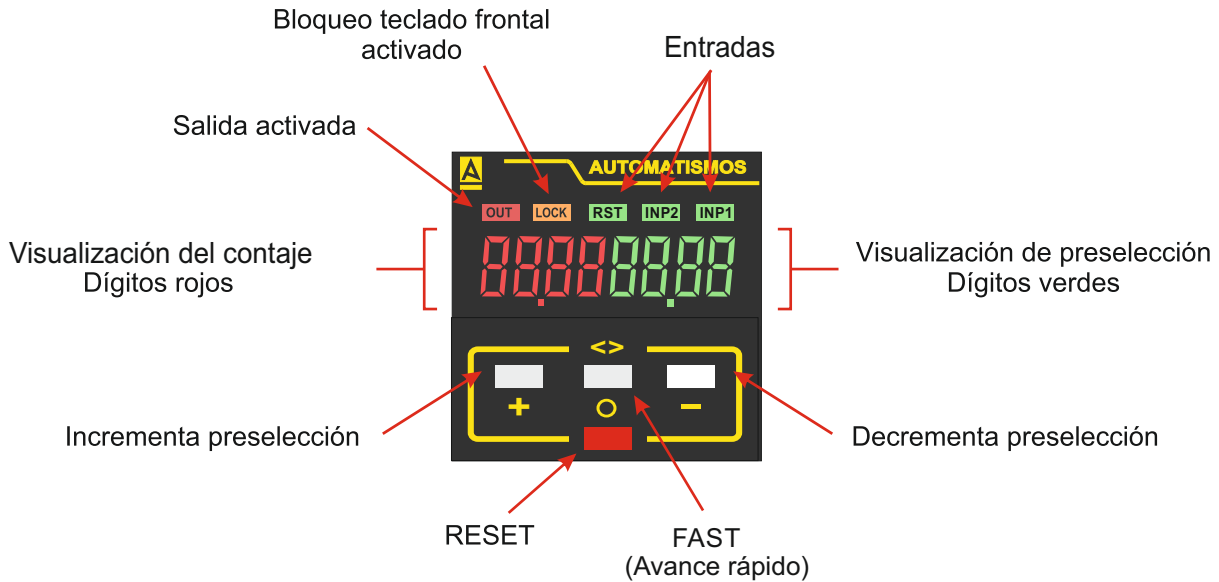

DIP switch 1 - 2 - 3, selección modo salida

1	2	3	DIP SWITCH
ON	ON	ON	IMPULSO - A
OFF	OFF	OFF	IMPULSO - B
ON	OFF	OFF	IMPULSO - C
OFF	ON	OFF	IMPULSO - D
ON	ON	OFF	ENCLAVADA - A
OFF	OFF	ON	ENCLAVADA - B
ON	OFF	ON	ENCLAVADA - C
OFF	ON	ON	No usado

DIP switch 4, selección del mínimo ancho de señal para activación de las entradas

4	DIP SWITCH
OFF	Ancho mínimo de señal 20ms
ON	Ancho mínimo de señal 1ms

DIP switch 5, velocidad de conteaje de las entradas

5	DIP SWITCH
OFF	Velocidad conteaje 30Hz
ON	Velocidad conteaje 5KHz

DIP switch 6 - 7 - 8, selección modo entrada

6	7	8	DIP SWITCH
ON	ON	ON	ADITIVO (SUMA)
OFF	OFF	OFF	SUSTRATIVO (RESTA)
ON	OFF	OFF	DIRECCIONABLE
OFF	ON	OFF	INDEPENDIENTE
ON	ON	OFF	FASE
OFF	OFF	ON	No usado
ON	OFF	ON	No usado
OFF	ON	ON	No usado

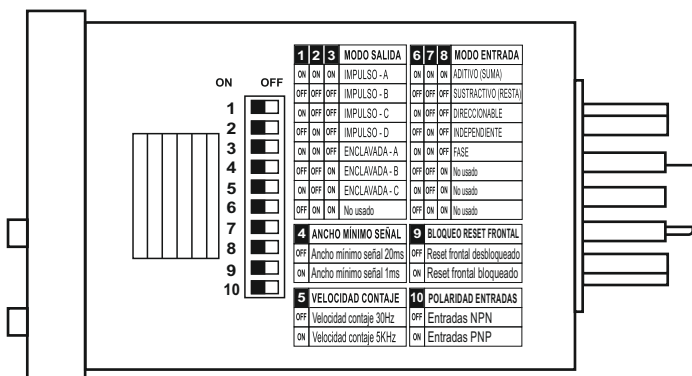

La manipulación de los interruptores DIP debe efectuarse siempre con el equipo sin alimentación.

DIP switch 9, bloqueo del reset frontal del equipo

9	DIP SWITCH
OFF	Reset frontal desbloqueado
ON	Reset frontal bloqueado

DIP switch 10, Selección de polaridad de las entradas

10	DIP SWITCH
OFF	Entradas NPN
ON	Entradas PNP

Funciones de las entradas

Para el funcionamiento de la salida se puede elegir entre uno de los siguientes 7 modos .
 La amplitud mínima de la señal de entrada para una frecuencia de 30 Hz a de ser de 16,7 ms.
 La amplitud mínima de la señal de entrada para una frecuencia de 5KHz a de ser de 1 ms.

CONTAJE ADITIVO (SUMA)

UP

Las entradas trabajan en bloque siendo una el contaje y la otra un bloqueo de este. En este ejemplo la entrada 1 (IN1) será la que incrementa el contaje y la entrada 2 (IN2) será la que sirve de bloqueo. Si la entrada 2 (IN2) está en nivel bajo el contaje está permitido, por el contrario si está en nivel alto el contaje está bloqueado.

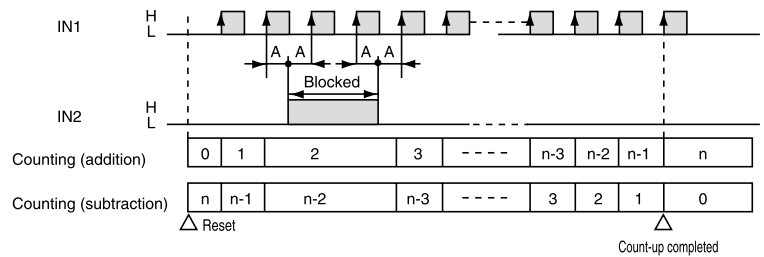

"A" debe ser mayor que el ancho mínimo de la señal de entrada.

CONTAJE SUSTRATIVO (RESTA)

DOWN

Las entradas trabajan en bloque siendo una el contaje y la otra un bloqueo de este. En este ejemplo la entrada 1 (IN1) será el bloqueo del contaje según su nivel, nivel bajo bloquea el contaje y nivel alto permite contaje. La entrada 2 (IN2) es la que decremента el contaje.

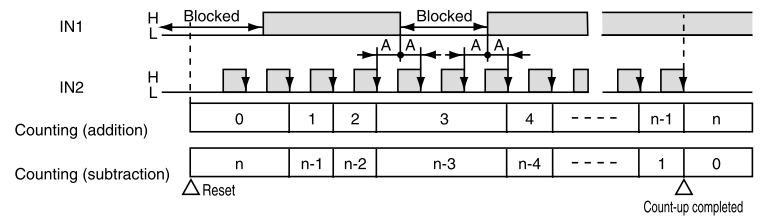

"A" debe ser mayor que el ancho mínimo de la señal de entrada.

CONTAJE DIRECCIONABLE

DIR

La entrada 1 (IN1) es la entrada de contaje y la entrada 2 (IN2) es la que marca la dirección de este, suma o resta. Si la entrada 2 (IN2) está en nivel bajo los impulsos recibidos en la entrada 1 (IN1) serán sumados, por el contrario, si la entrada 2 (IN2) está en nivel alto los impulsos recibidos en la entrada 1 (IN1) serán restados.

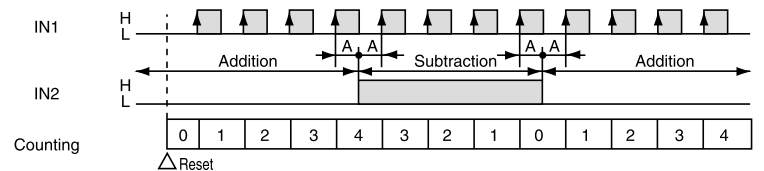

"A" debe ser mayor que el ancho mínimo de la señal de entrada.

CONTAJE INDEPENDIENTE

IND

La entrada 1 (IN1) suma, incrementa contaje y la entrada 2 (IN2) resta, decremента contaje. Las entradas 1(IN1) y 2(IN2) son totalmente independientes.

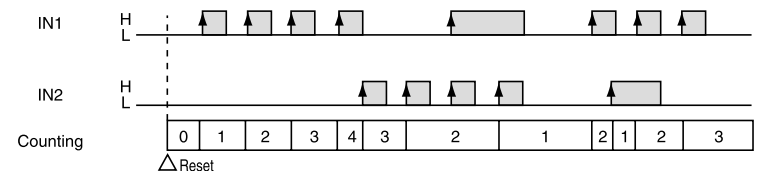

CONTAJE EN FASE

PHASE

Suma cuando la fase de la entrada 1 (IN1) está más avanzada que la fase de la entrada 2 (IN2). Restará cuando la fase de la entrada 2 (IN2) esté más avanzada que la de la entrada 1 (IN1).

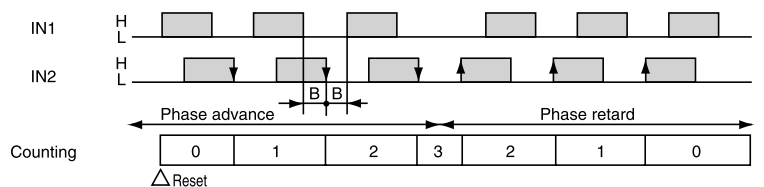

"B" debe ser mayor que el ancho mínimo de la señal de entrada.

Funciones de la salida

Para el funcionamiento de la salida se puede elegir entre uno de los siguientes 7 modos .

SALIDA ENCLAVADA A

HOLD - A

La salida se mantiene activada después de la finalización del conteaje hasta que se efectue un reset. El equipo no continuará contando cuando llegue al final del conteaje al final del conteaje.

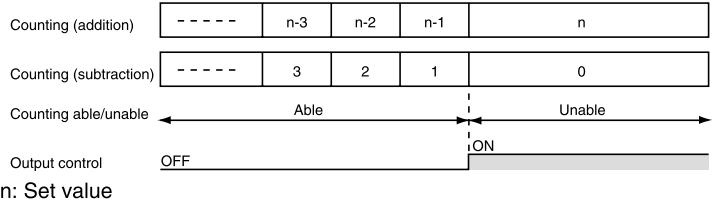

SALIDA ENCLAVADA B

HOLD - B

La salida se mantiene activada después de la finalización del conteaje hasta que se efectue un reset. El equipo continuará contando a pesar de haber llegado al final del conteaje.

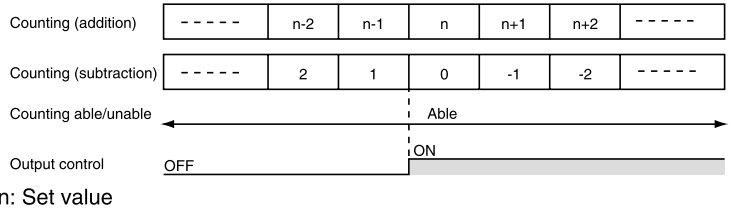

SALIDA ENCLAVADA C

HOLD - C

La salida se mantiene activada después de la finalización del conteaje hasta que llegue una nueva señal a la entrada, momento en el que la salida se desactivará. El equipo continuará contando a pesar de haber llegado al final del conteaje.

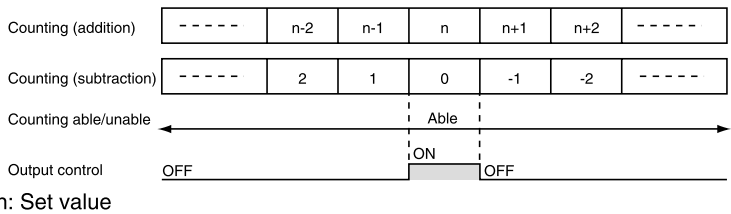

IMPULSO SALIDA A

SHOT - A

La salida se mantiene activada, durante un periodo de tiempo, después de la finalización del conteaje. El equipo continuará contando a pesar de haber llegado al final del conteaje.

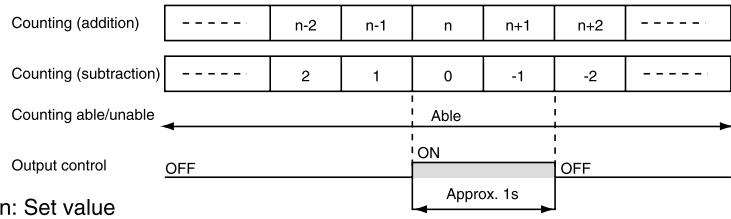

IMPULSO SALIDA B

SHOT - B

La salida se mantiene activada, durante un periodo de tiempo, después de la finalización del conteaje. Durante este tiempo el equipo continuará contando. En el conteaje descendente cuando la salida se desactiva se efectuará automáticamente un reset. Mientras la salida está activada no es posible efectuar un reset.

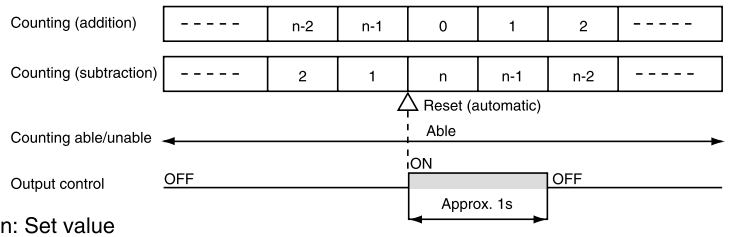

IMPULSO SALIDA C

SHOT - C

La salida se mantiene activada, durante un periodo de tiempo, después de la finalización del conteaje. Durante este tiempo el equipo continuará contando. En el conteaje ascendente cuando la salida se desactiva se efectuará automáticamente un reset.

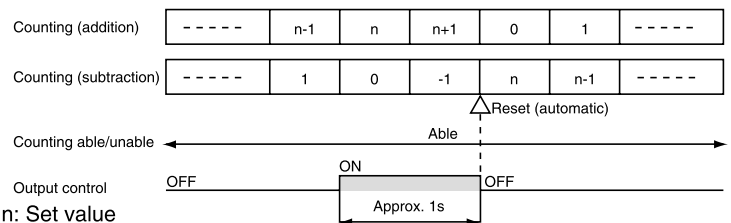

IMPULSO SALIDA D

SHOT - D

La salida se mantiene activada, durante un periodo de tiempo, después de la finalización del conteaje. Durante ese tiempo, la pantalla de conteaje no cambia. Si el conteaje es ascendente cuando la salida se desactiva se efectuará automáticamente un reset.

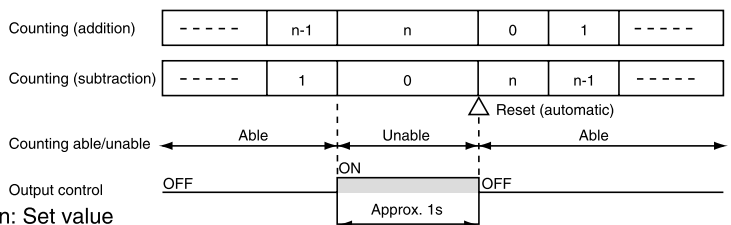

PRECAUCIONES

- Antes de conectar el aparato asegúrese de que la tensión aplicada a la alimentación del aparato está dentro de los rangos especificados en la etiqueta, ya que de lo contrario pueden resultar dañados elementos internos del temporizador.

- Utilice terminales para el cableado del aparato. La utilización de cable trenzado puede provocar cortocircuito por la entrada de un cable suelto.

- Si utiliza los aparatos en entornos con excesivo ruido eléctrico, procure separar el equipo y el cableado de la fuente de ruidos.

- Si los aparatos están continuamente recibiendo tensión de alimentación es aconsejable mantener una cierta distancia libre entre aparatos para una mejor aireación, ya que una elevación excesiva de la temperatura puede reducir la vida útil de los componentes internos.

- No exponer el aparato a disolventes ni ácidos ya que estos pueden dañar la caja. Si se encuentra en ambientes altamente corrosivos o con humedades muy elevadas se pueden ver afectados tanto componentes internos como el circuito impreso (PCB).

ACCESORIOS



BASE ZB11
Base undecal con sujeción
para carril DIN

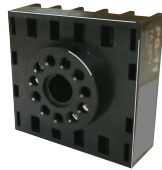

BASE PG11
Base undecal con conexionado
por tornillo en la parte posterior



MEMBRANA MPDH
Membrana protectora
de silicona