

Control de nivel para líquidos conductivos no inflamables ni explosivos.
Control sobre nivel de pozo y depósito.
Indicación del estado de las sondas.
Indicación del estado de la salida.
Base enchufable undecal.



ESPECIFICACIONES FISICAS

Caja	Color gris UL94 - V - 0 Policarbonato
Formato	90mm x 80mm x 36mm
Peso	170 gr
Conector	Conector undecal

ALIMENTACIÓN

Voltaje	230 VAC - 400VAC 50/60 Hz
---------	---------------------------

SALIDA

Salida	1 Contacto conmutado 8A 250 VAC
--------	---------------------------------

ENTRADA DE Sonda

Sensibilidad	60 kOhms
--------------	----------

CONDICIONES AMBIENTALES

Temperatura de trabajo	- 10° C + 55°C
Temperatura de almacén	- 25° C + 85°C

NORMATIVA

Conformidad normas CE	2014/35/UE ; 2014/30/UE
-----------------------	-------------------------

CONEXIONADO

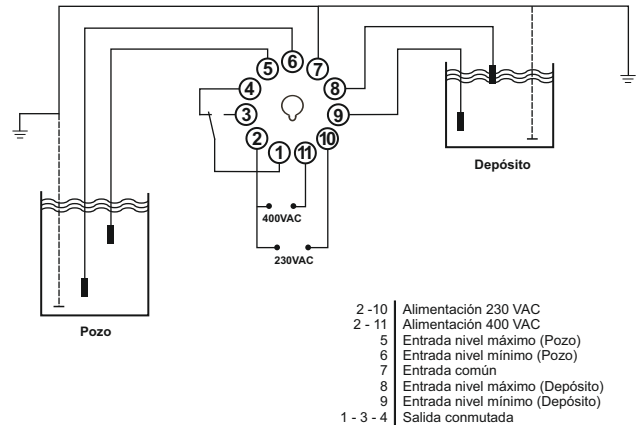

FUNCIÓN

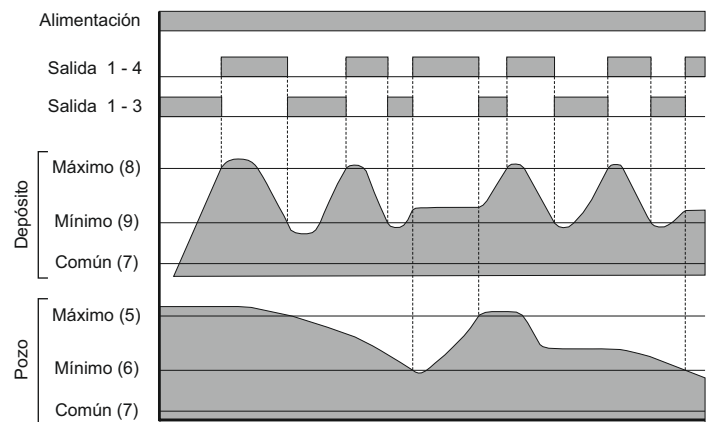

DIMENSIONES

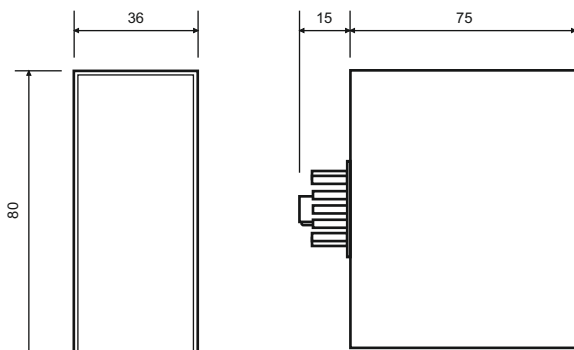

PRECAUCIONES



- Antes de conectar el aparato asegúrese de que la tensión aplicada a la alimentación del aparato está dentro de los rangos especificados en la etiqueta, ya que de lo contrario pueden resultar dañados elementos internos del equipo.

- Utilice terminales para el cableado del aparato. La utilización de cable trenzado puede provocar cortocircuito por la entrada de un cable suelto.

- Utilizar el destornillador adecuado, preferentemente de plástico, para la manipulación de potenciómetros frontales.

- Si los aparatos están continuamente recibiendo tensión de alimentación es aconsejable mantener una cierta distancia libre entre aparatos para una mejor aireación, ya que una elevación excesiva de la temperatura puede reducir la vida útil de los componentes internos.

- Si utiliza los aparatos en entornos con excesivo ruido eléctrico, procure separar el equipo y el cableado de la fuente de ruidos.

- No exponer el aparato a disolventes ni ácidos ya que estos pueden dañar la caja. Si se encuentra en ambientes altamente corrosivos o con humedades muy elevadas se pueden ver afectados tanto componentes internos como el circuito impreso (PCB).

Control de nivel para líquidos conductivos no inflamables ni explosivos.
Control sobre nivel de pozo y depósito.
Indicación del estado de las sondas.
Indicación del estado de la salida.
Base enchufable undecal.



ESPECIFICACIONES FISICAS

Caja	Color gris UL94 - V - 0 Policarbonato
Formato	90mm x 80mm x 36mm
Peso	170 gr
Conector	Conector undecal

ALIMENTACIÓN

Voltaje	230 VAC 50/60 Hz
---------	------------------

SALIDA

Salida	1 Contacto conmutado 8A 250 VAC
--------	---------------------------------

ENTRADA DE Sonda

Sensibilidad	60 kOhms
--------------	----------

CONDICIONES AMBIENTALES

Temperatura de trabajo	- 10° C + 55°C
Temperatura de almacén	- 25° C + 85°C

NORMATIVA

Conformidad normas CE	LVD 2014/35/UE ; EMC 2004/108/CE
-----------------------	----------------------------------

CONEXIONADO

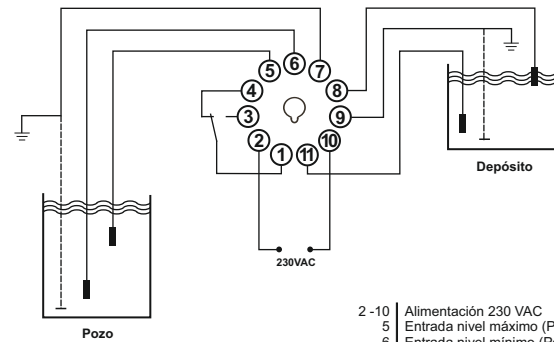

- 2 - 10 | Alimentación 230 VAC
- 5 | Entrada nivel máximo (Pozo)
- 6 | Entrada nivel mínimo (Pozo)
- 7 | Entrada común
- 8 | Entrada nivel máximo (Depósito)
- 11 | Entrada nivel mínimo (Depósito)
- 9 | Entrada común
- 1 - 3 - 4 | Salida conmutada

FUNCIÓN

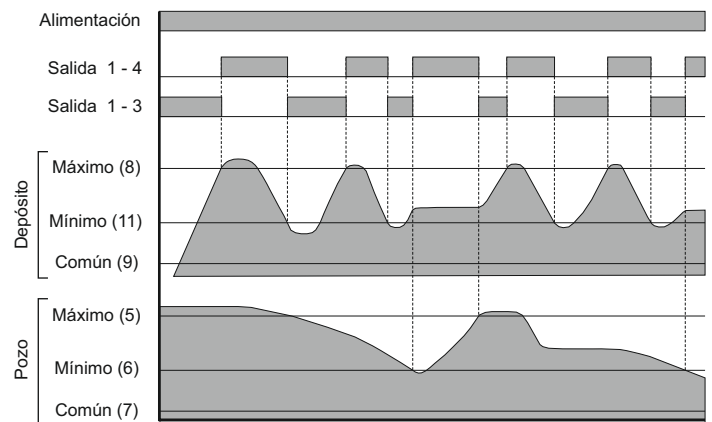

DIMENSIONES

